

# Die emissionsfreie Alternative Speed-Waste-Lifter E-Serie



# Sauber, leise und schnell aufgeladen

Vollelektrisches Entsorgungsfahrzeug für Container, komplett ohne Abgasemissionen.

Ausgestattet mit Speed-Waste-Lifter, Pilzaufnahme Speed Gripper, 20 t Abroller und Presscontainer.



Gesamtgewicht	32 t + bis zu 2 t
Grundfahrgestell Typ	Volvo FM, 4-Achser
elektrische Ausführung	Designwerk Technologies AG
Motorleistung	500 kW
Höchstgeschwindigkeit	87 km/h
Ladeleistung On-Board Ladegerät	22 kW
Tridem	VLA und NLA hydraulisch gelenkt 32 t + 2 t
Radstand 1.-2. Achse	5'200 mm
Radstand 2.-4. Achse	1'370 m

## Batteriesystem - E-LKW Set BATTERY 375

Battery System 250-400/800	1
Battery System 125-400/800	1
installierte Batteriekapazität	381 kWh
Ladezeit 100% SoC bei 44kW DC	8.1 h
Ladezeit 80% SoC bei 150kW DC	1.5 h
Gesamtgewicht Set	2'140 kg

Batterieset 375



## Ladetechnik

Schnellladeport	150 kW CCS Typ 2
-----------------	------------------

7-mal schneller aufgeladen mit externem Ladegerät!

CCS2



# Ein einzigartiges Konzept zur Reduzierung Ihres CO<sub>2</sub>-Fussabdrucks

## Speed-Waste-Lifter SWL Typ 105-7

Halbautomatische Reichweite horizontal	7'700 mm
Hilfsrahmen	ja
Parkpositionen	2, links und rechts
Zentralschmierung	ja
Load Sensing Hydraulikpumpe für SWL	ja
Hydrauliktank in 260 Liter Aluminium	ja
Arbeitscheinwerfer	1x am Turm, 2x am Fahrzeug (links/rechts)
Entleergerät	Villiger Speed-Gripper EL 25-2, geeignet für alle Pilzsysteme nach DIN EN 13071-3 und Zubehör

SWL 105-7 in  
Parkposition links

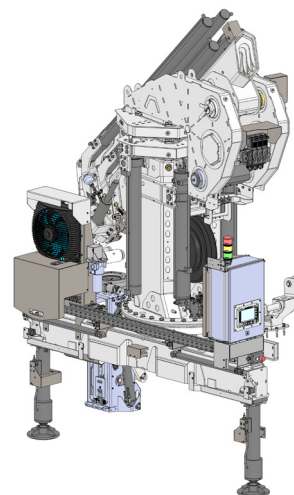

## Abrollkipper Hiab Optima 20s

Hakenhöhe	1'570 mm (deutsche Norm)
Hebekapazität	20 t
Systemlänge	5'600 mm

## Hochleistungs-Presscontainer Villiger VC24

Der Komprimiervorgang findet zeitgleich mit der Befüllung statt; es entsteht keinerlei Zeitverlust. Sehr hohe Komprimierleistung durch den Doppelschneckenverdichter, daher sind noch weniger LKW-Fahrten zur Entleerung des Presscontainers nötig.

geeignet für Abroller	ja
Gewicht	3'800 kg
Länge	7'070 mm
Breite	2'500 mm
Höhe	2'640 mm
Gesamtvolumen	ca. 24 m <sup>3</sup>
Einfülltrichter	7 m <sup>3</sup> mit automatischem Überfahrdach
Antrieb und Abkippvorrichtung	hydraulisch
Hydraulikpumpe	inkl.
Kontrollbox	inkl.
Ansteuerung	integriert in die Bedienung des Lifters

VC24 mit offenem  
Überfahrdach

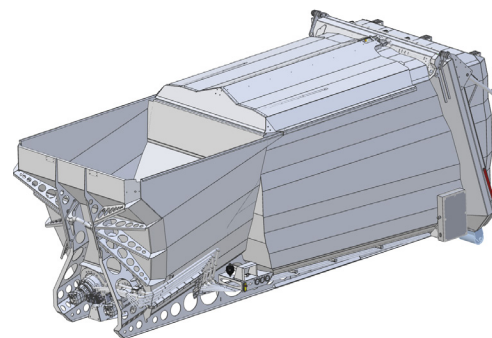





### Hauptsitz



#### **Villiger Entsorgungssysteme AG**

Bahnhofstrasse 13  
CH-5647 Oberrüti  
Tel.: +41 41 784 23 23  
info@villiger.com



#### **Villiger Entsorgungssysteme GmbH**

Adolf-Kolping-Str. 1/1  
DE-88433 Schemmerberg  
Tel.: +49 7356 86 431 0  
info.de@villiger.com



#### **Villiger Austria GmbH**

Himmelreich 1  
A-5020 Salzburg  
Tel.: +43 664 44 20 533  
info@villiger.com



#### **Villiger Tecnologie Ambientali**

Vicolo della Parrocchia 3  
I-39100 Bolzano  
Tel.: +39 348 288 90 40  
info@villiger.com

**villiger.com**